

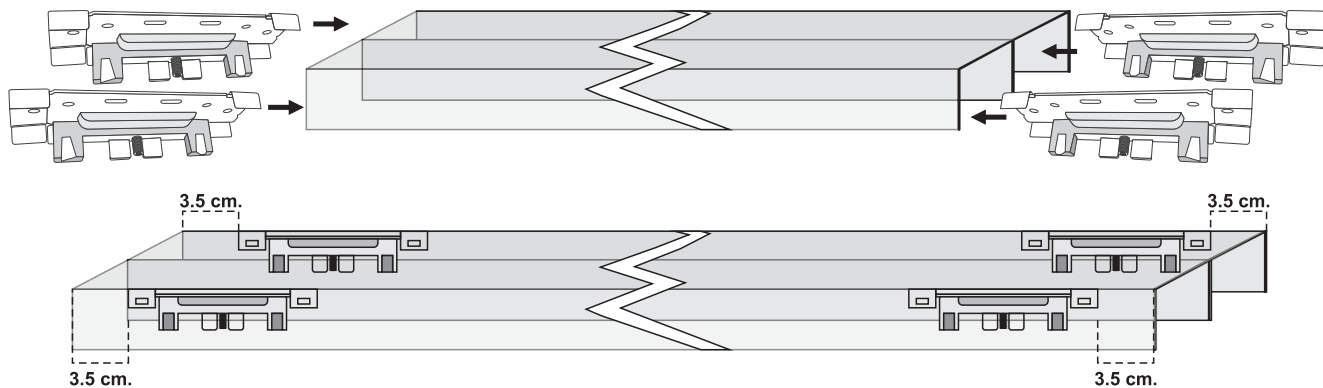

① INSTALACIÓN GUIAS EN EL RIEL SUPERIOR

A) INSTALACIÓN RIEL SUPERIOR

a) Insertar las guías a 3.5 cm., del borde del riel por los lados izquierdo y derecho como se muestra en la ilustración



b) Sujetar con los tornillos el riel y las guías al marco de la puerta

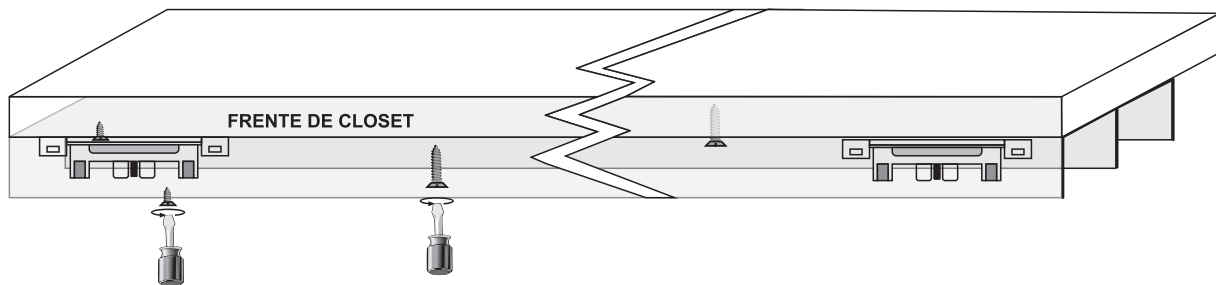

b) Graduar los tornillos de la guía con la llave bristol, con el fin de ajustar la altura del botón de enganche, para activar el cierre lento.

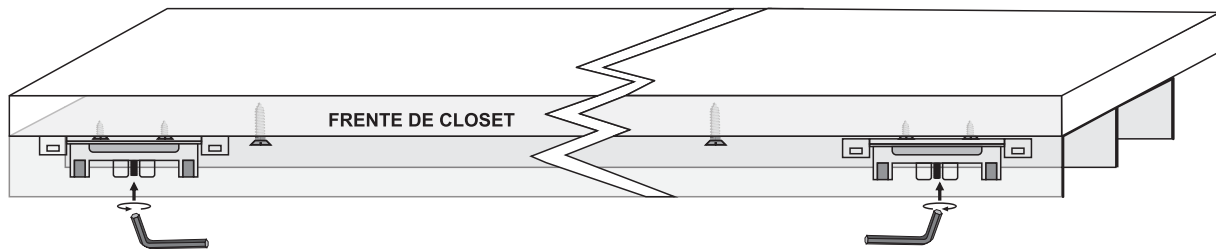

B) INSTALACIÓN RIEL INFERIOR

a) Ajustar el riel con los tornillos a 2,5 cm. del marco hacia adentro como se muestra en la ilustración

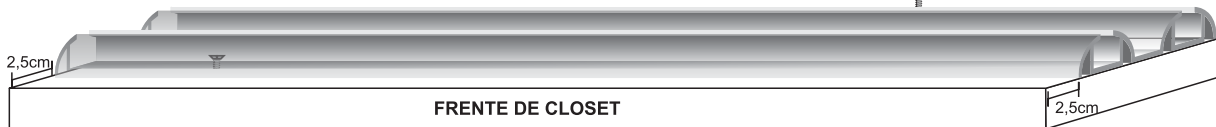

② INSTALACIÓN RODACHINAS SUPERIORES E INFERIORES EN LA HOJA

A) INSTALACIÓN BRAZO DE CIERRE LENTO

a) Antes de instalar los brazos debe graduar las rodachinas en 39

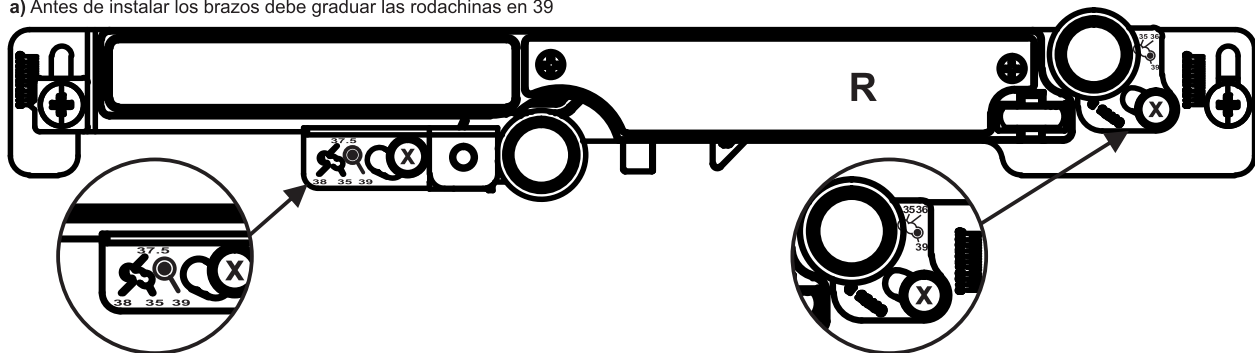

b) Ajustar los brazos al ras lateral y frontal de la hoja en la parte superior, teniendo en cuenta que la **L** va en el costado izquierdo y la **R** va en el costado derecho con vista por la parte interna de la puerta de acuerdo a como se muestra en la gráfica.

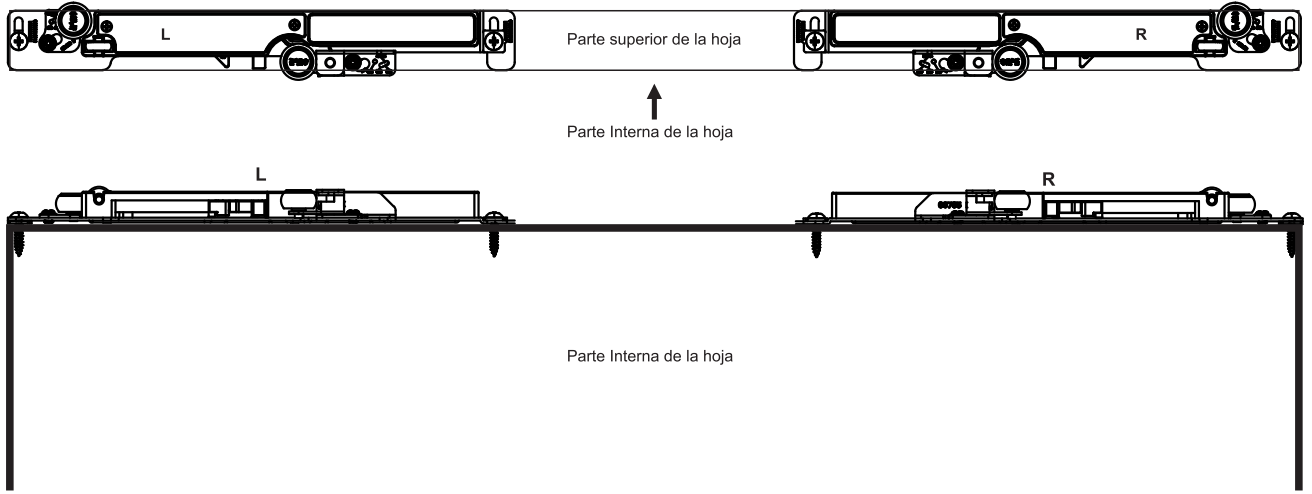

B) INSTALACIÓN RODACHINAS INFERIORES

a) Ajustar las rodachinas a ± 12 mm del borde izquierdo y derecho de la hoja con los tornillos. Desenrosque el tornillo central de la rodachina para nivelar la puerta hacia arriba o abajo de acuerdo a la necesidad; según la siguiente ilustración.



③ INSTALACIÓN HOJAS EN EL RIEL

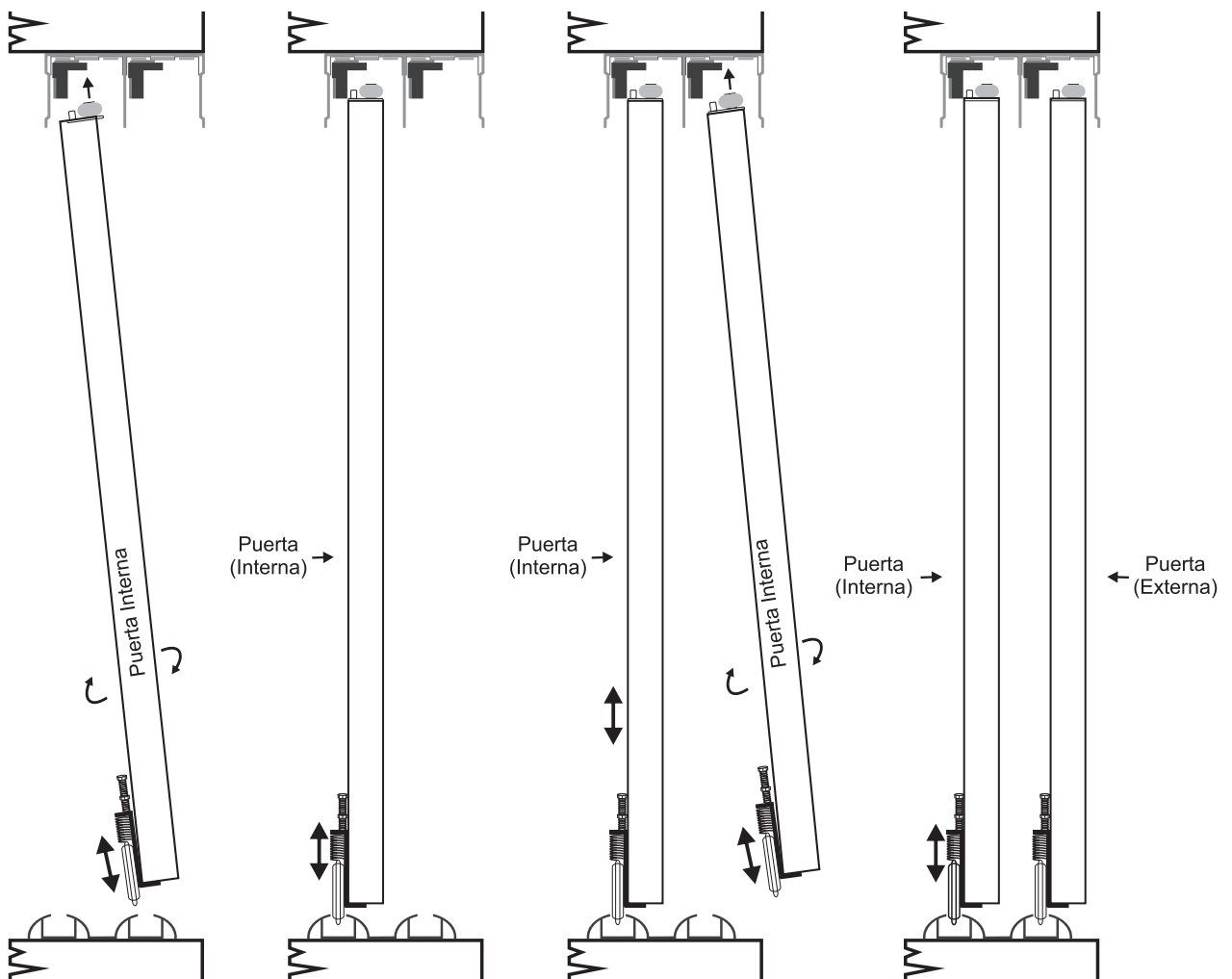

a) Luego de realizar la instalación de las puertas se deben ajustar los tornillos superiores de las rodachinas; los cuales permiten regular la altura de las hojas.